



LCT PROJEKT PRZEMYSŁAW BŁOCH

65-705 ZIELONA GÓRA UL. NAFTOWA 4/4

tel. +48 698 111 531 NIP:9730543143

lctprojekt@interia.pl

Egz. nr

2

PROJEKT BUDOWLANY

Zamierzenie budowlane		REMONT ELEWACJI BUDYNKU MIESZKALNEGO
Adres		KUBIKA 11 , 59-700 BOLESŁAWIEC
Kategoria obiektu budowlanego		KATEGORIA XIII- POZOSTAŁE BUDYNKI MIESZKALNE
Działka	j. ewidencyjna: obręb: działka nr:	020101_1 0009 Bolesławiec 324/8
Inwestor		WSPÓLNOTA MIESZKANIOWA UL. KUBIKA 11, 59-700 BOLESŁAWIEC

FUNKCJA/ SPECJALNOŚĆ	IMIĘ I NAZWISKO	UPRAWNIENIA	DATA I PODPIS
Projektant Architektura	Hanna Błoch	193/82/ZG do projektowania w specjalności arch. konstr.- budowlanej	10-09-2021
Projektant Konstrukcja	mgr inż. Przemysław Błoch	LBS/0078/PBKb/18 Do projektowania bez ograniczeń w specjalności konstr.-budowlanej	10-09-2021
Opracowała Architektura	mgr inż. arch. Anna Zasacka	--	10-09-2021

Wojewódzki Urząd Ochrony Zabytków
we Wrocławiu

Załącznik nr 1 do pisma, postanowienia, decyzji

JGIN. 5183 378 2021.15 z dnia 22.09.2021

Zielona Góra, 10.09.2021

LCT PROJEKT Przemysław Błoch

65-705 ZIELONA GÓRA UL. NAFTOWA 4/4

tel. +48 698 111 531, NIP:9730543143

SPIS ZAWARTOŚCI:

I.	OPIS TECHNICZNY	3
II.	INFORMACJA BEZPIECZEŃSTWA I OCHRONY ZDROWIA	15
III.	OŚWIADCZENIE PROJEKTANTA	23
IV.	ZAŚWIADCZENIA I ODPIS UPRAWNIEŃ PROJEKTANTA.....	24

SPIS RYSUNKÓW:

PZT-1	SZKIC SYTUACYJNY	STR – 29
A – 1	ELEWACJE	STR – 30

Na podstawie art. 1 i 2 ustawy z dnia 4 lutego 1994 r. o prawie autorskim i prawach pokrewnych, wszelkie zmiany w projekcie wymagają pisemnej zgody LCT Projekt Przemysław Błoch.

LCT PROJEKT Przemysław Błoch

65-705 ZIELONA GÓRA UL. NAFTOWA 4/4

tel. +48 698 111 531, NIP:9730543143

I. OPIS TECHNICZNY

1. Przedmiot inwestycji

Przedmiotem inwestycji są roboty budowlane polegające na wykonaniu remontu elewacji mieszkalnego wielorodzinnego.

1.1. Podstawa opracowania

- Inwentaryzacja do celów projektowych budynku.
- Dokumentacja fotograficzna,
- Rozporządzenie Ministra Infrastruktury w sprawie warunków technicznych, jakim powinny odpowiadać budynki i ich usytuowanie,
- Rozporządzenie Ministra Transportu, Budownictwa i Gospodarki Morskiej z dnia 25 kwietnia 2012r w sprawie szczegółowego zakresu i formy projektu budowlanego;
- Uzgodnienia z Inwestorem,

Przy wykonywaniu i montażu wszystkich elementów objętych opracowaniem jako obowiązujące należy przyjąć odpowiednie normy PN, w przypadku braku odpowiednich norm PN należy przyjąć normy ISO lub odpowiednie normy EN. W każdym przypadku należy uwzględnić wytyczne i przepisy producentów.

1.2. Zakres opracowania

- Renowacja elewacji z detalami architektonicznymi,
- Renowacja drewnianych balkonów,
- wzmocnienie ścian budynku,
- wymiana drzwi zewnętrznych oraz stolarki okiennej w poziomie piwnic i na strychu,
- renowacja drzwi wraz z naświetlem,
- wykonanie opaski wokół budynku,
- prace towarzyszące (wymiana rynien i rur spustowych, obróbek blacharskich).

2. Istniejący stan zagospodarowania działki

Teren objęty inwestycją położony jest na działce nr 324/8 obręb nr 0009 w Bolesławcu. Działka zabudowana jest budynkiem mieszkalnym wielorodzinnym. Zaopatrzenie w wodę, energię i odprowadzenie ścieków – poprzez istniejące przyłącza. Realizacja inwestycji będzie przebiegać jednoetapowo.

3. Projektowany stan zagospodarowania działki

3.1. Urządzenia budowlane związane z obiektami budowlanymi,

Nie przewiduje się budowy żadnych obiektów budowlanych.

3.2. Sposób odprowadzania lub oczyszczania ścieków, Istniejące przyłącza.

3.3. Układ komunikacyjny,

Nie przewiduje się zmian w układzie komunikacyjnym.

3.4. Sposób dostępu do drogi publicznej,

LCT PROJEKT Przemysław Błoch

65-705 ZIELONA GÓRA UL. NAFTOWA 4/4

tel. +48 698 111 531, NIP:9730543143

Istniejący z ul. Kubika.

3.5. Parametry techniczne sieci i urządzeń uzbrojenia terenu,

Nie przewiduje się wykonania zewnętrznych sieci uzbrojenia – istniejące przyłącza.

3.6. Ukształtowanie terenu i układ zieleni, w zakresie niezbędnym do uzupełnienia części rysunkowej projektu zagospodarowania działki lub terenu,

Nie przewiduje się zmiany ukształtowania terenu i zieleni.

4. Zestawienie powierzchni

Powierzchnia zabudowy - istniejąca –153,00 m²

5. Informacja o wpisie do rejestru ochrony zabytków

Budynek podlega ochronie na podstawie przepisów o ochronie i opiece nad zabytkami. Budynek ujęty jest w gminnej ewidencji zabytków dla miasta Bolesławiec oraz położony jest w strefie ochrony konserwatorskiej.

6. Wpływ eksploatacji górniczej

Na obszarze planowanej inwestycji nie ustanowiono obszarów górniczych w związku z powyższym eksploatacja górnicza nie ma wpływu na projekt.

7. Zagadnienia ochrony środowiska

Planowane roboty nie wywierają negatywnego wpływu na środowisko przyrodnicze, zdrowie ludzi i sąsiednie obiekty. Projektowane materiały do realizacji remontu należą do grupy materiałów ekologicznych i naturalnych. W trakcie prac remontowych należy dbać o nie wprowadzanie do gruntu jakichkolwiek odpadów, substancji szkodliwych i zanieczyszczeń.

8. Obszar oddziaływania

Określenie obszaru oddziaływania obiektu jest przeprowadzone w oparciu o:

1. Analizę projektowanych obiektów kubaturowych i niekubaturowych,
2. Analizę uwarunkowań formalno – prawnych.

Ad. 1. Projektowana inwestycja w zakresie funkcji i wymagań związanych z użytkowaniem nie wykracza poza granicę działki – NIE NARUSZA STANU ISTNEJĄCEGO.

Oddziaływanie obiektu w zakresie bryły, które dotyczy przysłaniania i zacieniania, nie wyklucza (ani w całości ani w części) i nie ogranicza w przyszłości zabudowy na sąsiednich działkach.

Projektowana inwestycja nie wprowadza zmian wskaźnika zabudowy oraz kubatury istniejącego budynku.

Ad. 2. Projektowana inwestycja w zakresie uwarunkowań formalno – prawnych, w tym: usytuowania miejsc postojowych: bez zmian, wpływ nie wykracza poza granice działek oraz nie wyklucza zabudowy na działkach sąsiednich,

LCT PROJEKT Przemysław Błoch

65-705 ZIELONA GÓRA UL. NAFTOWA 4/4

tel. +48 698 111 531, NIP:9730543143

miejsca gromadzenia odpadów stałych: bez zmian, wpływ nie wykracza poza granice działek oraz nie wyklucza zabudowy na działkach sąsiednich,
bezpieczeństwo pożarowe: projektowana inwestycja nie wpływa i nie zmienia istniejących warunków ochrony przeciwpożarowej oraz nie wyklucza zabudowy na działkach sąsiednich, odległości związane z bezpieczeństwem pożarowym zostały zachowane.

Obszar oddziaływania obiektu obejmuje działkę nr 324/8.

Projekt został sporządzony w sposób zapewniający ochronę interesów osób trzecich poprzez nieingerowanie w istniejące warunki zapewniające naturalne oświetlenie pomieszczeń w budynkach na działkach sąsiednich, nie stanowi zagrożenia dla środowiska oraz higieny i zdrowia użytkowników oraz sąsiadów na posesjach przyległych oraz bezpieczeństwo pożarowe. Odległości między budynkami nie zostały naruszone, podobnie jak maksymalna wysokość przysłaniania.

Obszar oddziaływania obiektu został określony w oparciu o następujące przepisy prawa:

- Ustawa z dnia 7 lipca 1994 r. Prawo Budowlane,
- Rozporządzenie MI z dnia 12 kwietnia 2002 r. w sprawie warunków technicznych, jakim powinny odpowiadać budynki i ich usytuowanie,
- Rozporządzenie MSWiA z dnia 7 czerwca 2010 r. w sprawie ochrony przeciwpożarowej budynków, innych obiektów budowlanych i terenów,
- Ustawa z dnia 23 lipca 2003 r. o ochronie zabytków i opiece nad zabytkami.

9. Przeznaczenie i program użytkowy

Roboty budowlane dotyczą remontu budynku mieszkalnego wielorodzinnego w zakresie renowacji elewacji. Roboty nie powodują żadnych zmian funkcjonalnych, programowych oraz parametrów i danych technicznych takich jak pow. zabudowy, kubatura, gabaryty budynku, długość, szerokość gzymsów, okapów i kalenic.

10. Forma architektoniczna i funkcja obiektu budowlanego, sposób dostosowania do krajobrazu i otaczającej zabudowy

Forma architektoniczna i funkcja obiektu nie ulega zmianie. Roboty mają na celu poprawę estetyki elewacji budynku poprzez zastosowanie kolorów harmonizujących z otoczeniem. Do wykonania robót budowlanych zastosować tynki mineralne oraz farby elewacyjne.

Materiały powinny posiadać aprobaty techniczne, certyfikaty zgodności i deklaracje producenta. Odbiór robót winien uwzględniać kontrolę jakości materiałów oraz kontrolę prawidłowości wykonanych prac, zapisy w dzienniku budowy, protokoły badań i odbiorów.

11. Parametry techniczne obiektu

- | | |
|---------------------|----------------------------|
| – Kubatura: | ok. 1428,64 m ³ |
| – Pow. użytkowa | 260,31 m ² |
| – Wysokość obiektu: | ok. 16,50 m |

LCT PROJEKT Przemysław Błoch

65-705 ZIELONA GÓRA UL. NAFTOWA 4/4

tel. +48 698 111 531, NIP:9730543143

-
- Szerokość obiektu: 9,47 m
 - Długość obiektu: 15,50 m
 - Liczba kondygnacji: 3 szt + poddasze użytkowe

12. Opis stanu istniejącego

Budynek jest obiektem w zabudowie piezowej, trzy-kondygnacyjny, jedno-klatkowy. Bryła podstawowa budynku w regularnej formie przykryta jest dachem dwuspadowym. Obiekt jest budynkiem mieszkalnym wielorodzinnym z usługami w parterze.

Budynek wyposażony jest w instalację m.in.

- elektryczną,
- gazową,
- oświetlenia zewnętrznego i wewnętrznego
- kanalizacyjną,
- wodną,
- grzewczą.

Konstrukcja budynku

Budynek wzniesiono w technologii tradycyjnej, z cegły pełnej na zaprawie cementowo-wapiennej, z dachem dwuspadowy konstrukcji drewnianej. Dach budynku pokryty jest dachówką ceramiczną karpówką w koronkę.

- Układ konstrukcyjny: mieszany
- Ściany zewnętrzne: murowane z cegły pełnej o gr. 35cm
- Elewacja : wykończona tynkiem wapiennym,
- Dach: płaski o konstrukcji drewnianej, pokryty papą,
- Stolarka okienna: drewniana oraz z PCW,
- Drzwi zewnętrzne: drewniane
- Rynny i rury spustowe: stalowe.

13. Ocena stanu technicznego

Estetykę budynku ocenia się jako złą. Ogólny stan techniczny budynku pozwala na wykonanie prac remontowych budynku.

14. Program robót budowlanych

14.1. Renowacja frontowej elewacji z detalami architektonicznymi,

Podłoże powinno być nośne, oczyszczone i nieprzemarznięte. Trwałość systemu tynków WTA zależy od odcięcia od źródła zawilgocenia oraz od grubości i pojemności warstw tynków renowacyjnych.

Stary, zawilgocony i zasolony tynk należy usunąć z powierzchni muru co najmniej 1 m powyżej powierzchni zawilgoconej. Spoiny oczyścić i wydrapać na głębokość min 2cm. Uszkodzone cegły zastąpić nowymi a wszystkie spękania wzmocnić metodą Brutt Saver. Należy usunąć wszelkie zanieczyszczenia spowodowane przez mech, algi lub zazielenienia

LCT PROJEKT Przemysław Błoch

65-705 ZIELONA GÓRA UL. NAFTOWA 4/4

tel. +48 698 111 531, NIP:9730543143

na murze za pomocą **Baunit SanierLasung** lub równoważny. Jako zabezpieczenie przed wilgocią zaleca się wykonanie pionowej mineralnej izolacji przeciwwilgociowej partii fundamentowej z tynku renowacyjnego uszczelniającego **SP 63** zabezpieczonego folią kubetkową.

Pozostałe „zdrowe” powierzchnie należy wzmocnić **Baunit PutzFestiger** lub równoważny.

Na powierzchnie zawilgocone nałożyć systemowe, **warstwowe tynki renowacyjne WTA**

- obrzutka **SV 61** (ziarno 0-4mm),
- tynk renowacyjny podkładowy (magazynujący sole) **SP 64 G** (ziarno 0-4mm),
- tynk renowacyjny nawierzchniowy **SP 64 P** (ziarno 0-1,2mm),

Grubość tynków renowacyjnych min 20mm! Ewentualne pogrubianie warstwą podkładową SP 64 G

Nowe tynki (uzupełnienia) powyżej zawilgocenia wykonane z materiałów wapiennych - na elewacji tynk wapienny zewnętrzny **RK 39** (ziarno 0-3mm), uzupełnienia wapienne nie wykazują skurczu typowego dla zapraw cementowych, tynki trzymają się nawet na osłabionych podłożach z lokalnymi zawilgoczeniami, wymagają oczyszczenia spoin i dobrego zwilżenia powierzchni wodą przed nałożeniem

-uzupełnianie ubytków w detalu architektonicznym (gzymsy) replofilacja elementów wykonanych z tynku, materiał sztukatorski jednowarstwowy **SM 86**,

Nowe elementy powinny być wykonane z materiałów sztukatorskich odpornych na warunki atmosferyczne. Materiał sztukatorski podkładowy gruboziarnisty **FG 88** wykończony materiałem sztukatorskim drobnoziarnistym **FF 89** firmy Baunit.

Elementy złożone do wykonania w formie odlewów należy wykonać z materiału sztukatorskiego **SG 87** firmy Baunit.

Scalenie kolorystyczne powierzchni różnych materiałów (pozostały tynk, tynk renowacyjny, wapienny) pod malowanie, wykonać szpachlą wewnętrzną zbrojoną **MC 55 W** z ziarnem do 1,2 mm, nadaje strukturę tynków historycznych, dodatkowe zbrojenie zabezpiecza powierzchnię przed spękaniem.

Elementy detalu architektonicznego, (poza sztukatorskimi) celem wyeksponowania i zróżnicowania faktur, drobna szpachla wapienna **RK 70 N**.

Celem dodatkowego „dozbrojenia” miejsc krytycznych, (pozostawione stare tynki), można zatopić w masie **MC 55 W**, siatkę zbrojeniową **Star Tex**.

-malowanie powierzchni tynkowanych farbami silikatowymi lub silikonowymi zgodnie z kolorystyką.

LCT PROJEKT Przemysław Błoch

65-705 ZIELONA GÓRA UL. NAFTOWA 4/4

tel. +48 698 111 531, NIP:9730543143

Poziome powierzchnie gzymsów oraz parapetów należy zabezpieczyć szlamem mineralnym.

14.2. Renowacja drewnianych balkonów

Ze względu na zły stan techniczny projektuje się renowację drewnianej konstrukcji balkonów. Renowacja powinna obejmować wszystkie działania naprawcze:

- usunięcie warstwy istniejącej powłoki malarskiej,
- wyszlifowanie,
- dezynfekcja drewna,
- zabezpieczenie preparatami biobójczymi,
- flekowanie,
- wyszpachlowanie szpachlem do drewna,
- pomalowanie w kolorze zgodnym z zał. graficznym.

W trakcie prac remontowych należy ocenić stan techniczny konstrukcji nośnej balkonów. Uszkodzone elementy należy wymienić- w razie wątpliwości należy wezwać projektanta.

14.3. Wzmocnienie ścian

Projektuje się wzmocnienie budynku poprzez zastosowanie systemu Brutt-Saver, Statical lub Helifix. Przed przystąpieniem do wykonywania prac naprawczych należy sporządzić szkic zarysowań oraz określić dokładny przebieg montażu wzmocnień. Prace wykonywać według poniższych zaleceń:

Montaż Brutt Saver Profili w szczelinach polega na:

- Wyfrezowaniu szczeliny w miejscu występowania uszkodzenia, rysy (niezależnie od rodzaju materiału, z którego wykonany jest obiekt – cegła, beton, kamień – szczeliny mogą być frezowane w spoinach lub bezpośrednio w materiale konstrukcyjnym),
- oczyszczeniu szczelin z pozostałości frezowania, a następnie wyczyszczeniu pyłu i drobnych cząsteczek przy pomocy sprężonego powietrza i wody pod ciśnieniem,
- wypełnieniu wilgotnych szczelin (przy pomocy pistoletu iniekcyjnego) pierwszą warstwą zaprawy o grubości około 10 mm,
- zatopieniu w zaprawie przygotowanych wcześniej Brutt Saver Profili i pokryciu ich przy pomocy pistoletu kolejną warstwą zaprawy o tej samej grubości (w niektórych przypadkach włożone do szczelin profile na czas wiązania zaprawy należy zablokować przy pomocy klinów drewnianych),
- po związaniu zaprawy (około 20 – 40 minut) - wypełnieniu pozostałej szczeliny zaprawą do spoinowania.

LCT PROJEKT Przemysław Błoch

65-705 ZIELONA GÓRA UL. NAFTOWA 4/4

tel. +48 698 111 531, NIP:9730543143

W przypadku montażu w szczelinie więcej niż 1 pręta, czynności należy powtarzać zgodnie z powyższą procedurą.

Montaż Brutt Saver Profili w otworach polega na:

- wywierceni w miejscach występowania uszkodzeń otworów o zadanych średnicach i głębokościach,
- wyczyszczeniu otworów przy pomocy sprężonego powietrza i bieżącej wody,
- wprowadzeniu przy pomocy pistoletu iniekcyjnego z odpowiednią końcówką (rurka o średnicy wewnętrznej umożliwiająca wprowadzenie do niej kotwy) do otworów kotew i zaprawy. W przypadku otworów o głębokości do 500 mm, otwory przy pomocy pistoletu można najpierw wypełnić zaprawą, a następnie – wkręcając – zamontować w nich kotwy,
- po zamontowaniu kotew - wyczyszczeniu nadkładu zaprawy.

W przypadku stabilizacji wybocznych ścian, czy łączenia elementów drewnianych z gazobetonem, cegłą lub betonem, kotwy można montować bez użycia zaprawy wbijając je za pomocą młotka lub wkręcając za pomocą wiertarki udarowej. W takim przypadku, w miejscach przewidzianych do montażu kotew należy wykonać otwory pilotażowe o średnicach o 2 – 4 mm mniejszych, niż średnice stosowanych kotew. Dopuszczalne długości kotew w tym przypadku nie mogą przekraczać 300 mm.

Wszystkie roboty wykonywane metodą Brutt Technologies powinny być wykonywane w temperaturze otoczenia powyżej 5°C, zgodnie z wytycznymi firmy Brutt Saver[®] oraz Aprobata Technicznej ITB przez wykonawców posiadających autoryzację Brutt Saver[®] na wykonawstwo robót z zastosowaniem tej technologii.

Brutt Saver Profile można montować w dowolnej płaszczyźnie i pod dowolnym kątem.

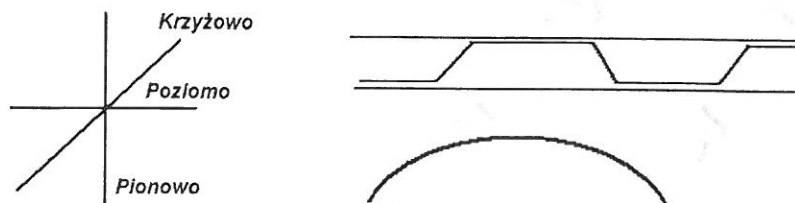

Rys. 1 Możliwości montażu profili.

Należy przestrzegać następujących zasad:

W przypadku konstrukcji murowych z cegły i kamienia, frezowanie szczelin może być zarówno w spoinach (fugach) jak i w litym materiale.

LCT PROJEKT Przemysław Błoch

65-705 ZIELONA GÓRA UL. NAFTOWA 4/4

tel. +48 698 111 531, NIP:9730543143

Wycinanie szczelin w spoinach wskazane jest głównie w obiektach zabytkowych. W przypadkach pozostałych frezowanie może odbywać się bezpośrednio w cegle lub kamieniu. Szerokość zaprojektowanych szczelin (rys.2 – wymiar H) powinna być o 4mm większa od przewidzianych do montażu średnic profili.

Rys. 2 Szerokość szczelin:

- dla średnicy 6 mm $H = 10$ mm
- dla średnicy 7-8 mm $H = 12$ mm
- dla średnicy 10 mm $H = 14$ mm

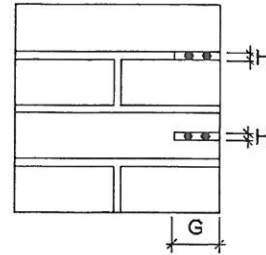

Głębokość szczelin (rys. 2 – wymiar G) uzależniona jest od ilości profili montowanych w szczelinie i wynosi:

- dla 1 profilu w szczelinie $G = \text{min. } 35$ mm
- dla 2 profili w szczelinie $G = \text{min. } 45$ mm
- dla 3 profili w szczelinie $G = \text{min. } 65$ mm

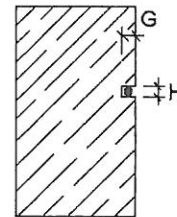

Głębokość szczelin zawsze winna być podawana od lica cegły lub kamienia, nigdy od lica wyprawy tynkarskiej lub ocieplenia. W zależności od stanu naprawianych murów dopuszcza się również frezowanie szczelin o innych głębokościach – np. 65 mm dla 2 profili w szczelinie.

W przypadku napraw i wzmocniania konstrukcji, szerokość szczelin (H) powinna być taka sama jak w przypadku cegły lub kamienia, natomiast ich minimalna głębokość (G) dla jednego profilu może wynosić od 15 do 20 mm. W przypadku montażu więcej niż jednego profilu w szczelinie, należy przewidzieć głębokości szczelin odpowiednio większe z zachowaniem proporcji takich, jak w przypadku cegły i kamienia

Naprawy miejscowe:

Brutt Technologies umożliwia wykonywania napraw i wzmocnień uszkodzonych konstrukcji bezpośrednio w miejscach występowania uszkodzeń, bez konieczności montażu Brutt Saver Profili wzdłuż całej uszkodzonej ściany. Projektując tego rodzaju naprawy stosować należy następujące zasady:

- minimalna długość montowanego Brutt Saver Profilu w szczelinie nie może być mniejsza niż 1m – po 50 cm z każdej strony pęknięcia,

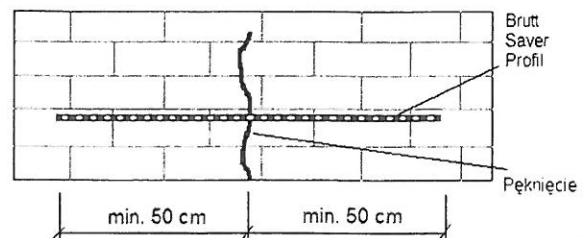

LCT PROJEKT Przemysław Błoch

65-705 ZIELONA GÓRA UL. NAFTOWA 4/4

tel. +48 698 111 531, NIP:9730543143

– w przypadku naprawy kilku szczelin łącznie minimalne długości Brutt Saver Profili od skrajnych pęknięć nie powinny być mniejsze niż 50 cm a odległości pionowe pomiędzy nimi, w zależności od konkretnych przypadków powinny wynosić od 15 do 60 cm,

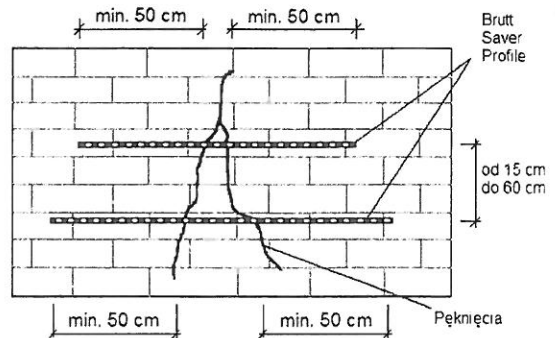

– projektując miejscowe naprawy pęknięć z użyciem kilku równoległych Brutt Saver Profili, w zależności od konkretnej sytuacji, przyjmować należy pionowe odległości pomiędzy profilami w przedziale od 30 do 45 cm,

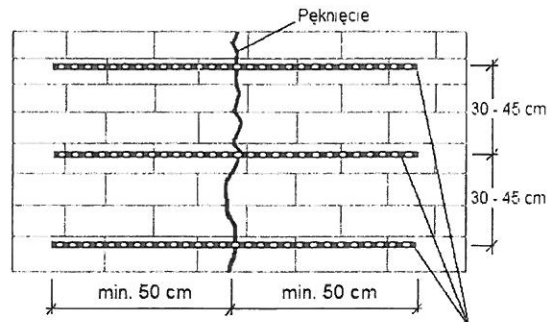

– w przypadkach, gdy pęknięcia ścian występują w pobliżu otworów (okiennych, drzwiowych, itp.) lub przy narożnikach i odległość od jednej lub obu krawędzi jest mniejsza niż 50 cm, projektowana długość profilu powinna uwzględniać dodatkowe 15 - 30 cm z każdej strony przewidziane do zagięcia i montażu w otworze o głębokości odpowiednio 20 - 35 cm, wykonanym w narożniku lub w odległości 10 - 15 cm od krawędzi ściany,

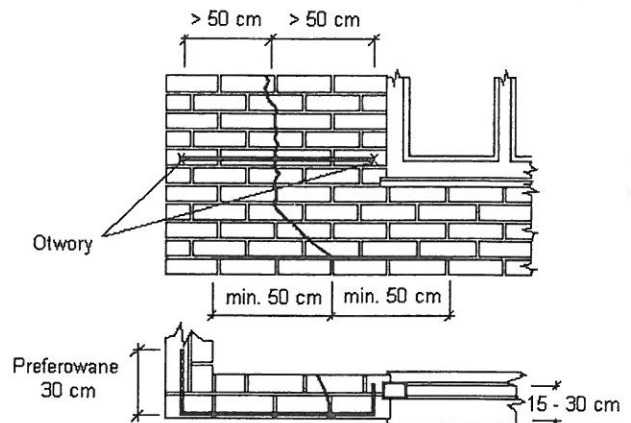

– projektując montaż Brutt Saver Profili na długości całej ściany należy przyjmować całkowitą długość cięgien powiększoną (jeśli zachodzi taka potrzeba) o nadatki na łączenia (patrz „łączenie Brutt Saver Profili”) oraz montaż końcówek w otworach w narożnikach. Długości zagiętych końcówek do montażu w otworach powinny wynosić od 30 do 50 cm. W przypadku konieczności montażu w szczelinie więcej niż jednego profilu, końcówki każdego z nich należy montować w osobnych otworach wierconych w narożnikach i rozchylonych w stosunku do siebie pod kątem ok. 15 - 30 °.

– alternatywą do podanych powyżej sposobów projektowania napraw i wzmocnienia uszkodzonych murów jest stosowanie Brutt Saver Profili jako klamer. Stosując tą metodę uzyskuje się dodatkowe wzmocnienie konstrukcji oraz lepsze mocowanie profili poprzez ich zamontowanie nie tylko w wyfrezowanych szczelinach, ale

LCT PROJEKT Przemysław Błoch

65-705 ZIELONA GÓRA UL. NAFTOWA 4/4

tel. +48 698 111 531, NIP:9730543143

również w otworach wierconych w naprawianym murze pod kątem od 30 do 45 o w stosunku do jego lica. Przy montażu kilku profili w szczelinie ich zagięte końcówki montować należy w oddzielnych otworach wierconych analogicznie, jak w przypadku montażu profili wzdłuż całych ścian.

14.4. Wymiana drzwi zewnętrznych oraz stolarki okiennej w poziomie piwnic i na strychu

Ze względu na zły stan techniczny przewiduje się wymianę drzwi zewnętrznych wejściowych na elewacji południowej oraz do piwnicy, na nowe w istniejących otworach.

Projektuje się wymianę wszystkich okien piwnicznych i na strychu na nowe PWC w kolorze białym, w istniejących otworach.

14.5. Renowacja drzwi wraz z naświetlem

Projekt przewiduje renowację drewnianych drzwi wejściowych do budynku wraz z naświetlem.

Uwaga: stolarkę należy poddać renowacji od strony zewnętrznej oraz wewnętrznej

- a. Oczyszczenie drewna z nawarstwień powłok malarskich zmienionych starzeniowo i zacierających szczegóły detali za pomocą działań chemicznych (proponuje się stosowanie gotowych preparatów do usuwania farb z drewna), ze wspomaganie się szpachelkami i materiałami ściernymi.
- b. Wykonanie uzupełnień i rekonstrukcji stolarskich elementów zniszczonych i nie zachowujących minimalnych wymaganych parametrów mechanicznych. Uzupełnienia stolarskie i rekonstrukcje należy wykonać w drewnie odpowiadającym gatunkowo oryginałowi z powtórzeniem pierwotnych form.
- c. Dezynfekcja z zabezpieczeniem drewna poprzez nasycenie preparatem biobójczym o szerokim spektrum działania i odpornym na wyflukowanie (np. Biotin R w roztworze alkoholowym o stężeniu 3%, lub innym równoważnym).
- d. Uzupełnienie pomniejszych ubytków w drewnie szpachlówkami stolarskimi o klasie odporności min. D3.
- e. Wzmocnienie i jednoczesna impregnacja drewna poprzez nasycenie żywicą termoplastyczną (np. Paraloid B-72 rozpuszczoną w acetonie).
- f. Oczyszczenie uprzednio zdemontowanych elementów oryginalnych okuć, klamek; chemicznie i/lub termicznie z nawarstwień malatur i poprzez piaskowanie z produktów korozji.
- g. Złożenie stolarek w całość z wykorzystaniem okuć oryginalnych i uzupełniająco nowych powtarzających dawne formy.
- h. Zabezpieczenie okuć poprzez naniesienie malarskiej powłoki antykorozyjnej, wskazane jest zastosowanie farb których działanie opiera się na dodatku metalicznego cynku i poprzez przesmarowanie elementów ruchomych.

LCT PROJEKT Przemysław Błoch

65-705 ZIELONA GÓRA UL. NAFTOWA 4/4

tel. +48 698 111 531, NIP:9730543143

i. Malowanie farbami dedykowanymi do ochrony drewna, tworzącymi matowe lub satynowe powłoki, stanowiącymi optymalne zabezpieczenie przed wpływem warunków zewnętrznych, w kolorystyce wg zał. graficznego.

14.6. Prace towarzyszące (wymiana rynien i rur spustowych, obróbek blacharskich).

Projektuje się demontaż istniejących obróbek blacharskich, rynien i rur spustowych oraz montaż nowych z blachy tytanowo- cynkowej min. gr. 0,6mm.

15. Analiza technicznych, środowiskowych i ekonomicznych możliwości realizacji wysoce wydajnych systemów alternatywnych zaopatrzenia w energię i ciepło

Brak technicznych, środowiskowych i ekonomicznych możliwości wykorzystania wysokoefektywnych systemów alternatywnych zaopatrzenia w energię i ciepło. Analiza racjonalnego wykorzystania pod względem technicznym, ekonomicznym i środowiskowym odnawialnych źródeł energii nie jest możliwa. Budynek istniejący.

16. Projektowana charakterystyka energetyczna budynku

Zgodnie z Rozporządzeniem Ministra Transportu Budownictwa i Gospodarki Morskiej z dnia 5 lipca 2013 przegrody budowlane podlegające przebudowie odpowiadają wymaganiom izolacyjności cieplnej określonym w załączniku nr 2.

Charakterystyka energetyczna bez zmian.

17. Analiza technicznych i ekonomicznych możliwości wykorzystania urządzeń, które automatycznie regulują temperaturę oddzielnie w poszczególnych pomieszczeniach lub w wyznaczonej strefie ogrzewanej

Nie dotyczy – budynek istniejący.

18. Warunki ochrony PPOŻ

Dane dotyczące warunków ochrony przeciwpożarowej obiektu budowlanego zgodnie z rozporządzeniem Ministra Infrastruktury z dnia 12 kwietnia 2002r. w sprawie warunków technicznych jakim powinny odpowiadać budynki i ich usytuowanie, oraz rozporządzeniem w sprawie uzgodnienia projektu budowlanego pod względem ochrony przeciwpożarowej.

18.1. Dane ogólne:

- Kubatura: ok. 1428,64 m³
- Powierzchnia zabudowy: 260,31 m²
- Wysokość budynku: ok. 15,5 m
- Ilość kondygnacji: 3 szt + poddasze użytkowe

18.2. Parametry pożarowe występujących substancji palnych:

Projekt obejmuje renowację elewacji budynku.

18.3. Gęstość obciążenia ogniowego:

- Remont budynku nie wpływa na zmianę parametrów

18.4. Kategoria zagrożenia ludzi:

- Budynek zaliczany jest do kategorii – ZL IV

18.5. Zagrożenia wybuchem:

LCT PROJEKT Przemysław Błoch

65-705 ZIELONA GÓRA UL. NAFTOWA 4/4

tel. +48 698 111 531, NIP:9730543143

- nie występuje

18.6. Odporność ogniowa budynku:

- Budynek niski (N) odpowiada klasie odporności pożarowej „D”

18.7. Drogi ewakuacyjne:

- Remont budynku nie wpływa na warunki ewakuacji

18.8. Drogi pożarowe:

- droga pożarowa - istniejąca, projekt remontu nie wpływa na istniejące drogi pożarowe

LCT PROJEKT Przemysław Błoch

65-705 ZIELONA GÓRA UL. NAFTOWA 4/4

tel. +48 698 111 531, NIP:9730543143

II. INFORMACJA BEZPIECZEŃSTWA I OCHRONY ZDROWIA

<u>Zamierzenie budowlane</u>	<u>REMONT ELEWACJI BUDYNKU MIESZKALNEGO</u>
<u>Adres</u>	<u>KUBIKA 11 , 59-700 BOLESŁAWIEC</u>
<u>Kategoria obiektu budowlanego</u>	<u>KATEGORIA XIII- POZOSTAŁE BUDYNKI MIESZKALNE</u>
<u>Działka</u>	j. ewidencyjna: 020101_1 obręb: 0009 Bolesławiec działka nr: 324/8
<u>Inwestor</u>	WSPÓLNOTA MIESZKANIOWA UL. KUBIKA 11, 59-700 BOLESŁAWIEC

FUNKCJA/ SPECJALNOŚĆ	IMIĘ I NAZWISKO	UPRAWNIENIA	DATA I PODPIS
Projektant Architektura	Hanna Błoch	193/82/ZG do projektowania w specjalności arch. konstr.- budowlanej	10-09-2021 

1) Zakres robót

LCT PROJEKT Przemysław Błoch

65-705 ZIELONA GÓRA UL. NAFTOWA 4/4

tel. +48 698 111 531, NIP:9730543143

Zakres robót obejmuje remont 3-kondygnacyjnego budynku mieszkalnego wielorodzinnego w Bolesławcu przy ul. Kubika 11.

2) Wykaz istniejących obiektów budowlanych

Na działce o numerze ewidencyjnym 324/8 znajduje się budynek zabudowy mieszkaniowej wielorodzinnej.

3) Kolejność wykonywanych robót

Zagospodarowanie placu budowy

Roboty wykończeniowe

4) Instrukcja pracowników przed przystąpieniem do realizacji robót szczególnie niebezpiecznych

- szkolenie pracowników w zakresie bhp,
- zasady postępowania w przypadku wystąpienia zagrożenia
- zasady bezpośredniego nadzoru nad pracami szczególnie niebezpiecznymi przez wyznaczone w tym celu osoby
- zasady stosowania przez pracowników środków ochrony indywidualnej oraz odzieży i obuwia roboczego

5) Zagospodarowanie placu budowy

Zagospodarowanie terenu budowy wykonuje się przed rozpoczęciem robót budowlanych, co najmniej w zakresie:

- ogrodzenia terenu i wyznaczenia stref niebezpiecznych,
- wykonania dróg, wyjść i przejść dla pieszych,
- doprowadzenia energii elektrycznej oraz wody
- odprowadzenia ścieków lub ich utylizacji,
- urządzenia pomieszczeń higieniczno-sanitarnych i socjalnych,
- zapewnienia oświetlenia naturalnego i sztucznego,
- urządzenia składowisk materiałów i wyrobów

Teren budowy lub robót powinien być w miarę potrzeby ogrodzony lub skutecznie zabezpieczony przed osobami postronnymi. Wysokość ogrodzenia powinna wynosić, co najmniej 1,5 m.

W ogrodzeniu placu budowy lub robót powinny być wykonane oddzielne bramy dla ruchu pieszego oraz pojazdów mechanicznych i maszyn budowlanych.

Szerokość ciągu pieszego jednokierunkowego powinna wynosić, co najmniej 0,75 m, a dwukierunkowego 1,20 m.

Dla pojazdów używanych w trakcie wykonywania robót budowlanych należy wyznaczyć i oznakować miejsca postojowe na terenie budowy.

Szerokość dróg komunikacyjnych na placu budowy lub robót powinna być dostosowana do używanych środków transportowych.

Drogi i ciągi pieszego na placu budowy powinny być utrzymane we właściwym stanie technicznym. Nie wolno na nich składować materiałów, sprzętu lub innych przedmiotów.

Drogi komunikacyjne dla wózków i taczek oraz pochylnie, po których dokonuje się ręcznego przenoszenia ciężarów nie powinny mieć spadków większych niż 10%.

Przejścia i strefy niebezpieczne powinny być oświetlone i oznakowane znakami ostrzegawczymi lub znakami zakazu.

LCT PROJEKT Przemysław Błoch

65-705 ZIELONA GÓRA UL. NAFTOWA 4/4

tel. +48 698 111 531, NIP:9730543143

Przejścia o pochyleniu większym niż 15 % należy zaopatrzyć w listwy umocowane poprzecznie, w odstępach nie mniejszych niż 0,40 m lub schody o szerokości nie mniejszej niż 0,75 m, zabezpieczone, co najmniej z jednej strony balustradą.

Balustrada składa się z deski krawężnikowej o wysokości 0,15 m i poręczy ochronnej umieszczonej na wysokości 1,10 m.

Wolną przestrzeń pomiędzy deską krawężnikową a poręczą należy wypełnić w sposób zabezpieczający pracowników przed upadkiem.

Strefa niebezpieczna, w której istnieje zagrożenie spadania z wysokości przedmiotów, powinna być ogrodzona balustradami i oznakowana w sposób uniemożliwiający dostęp osobom postronnym.

Strefa ta nie może wynosić mniej niż 1/10 wysokości, z której mogą spadać przedmioty, lecz nie mniej niż 6,0 m.

Przejścia, przejazdy i stanowiska pracy w strefie niebezpiecznej powinny być zabezpieczone daszkami ochronnymi.

Daszki ochronne powinny znajdować się na wysokości nie mniejszej niż 2,4 m nad terenem w najniższym miejscu i być nachylone pod kątem 45 w kierunku źródła zagrożenia. Pokrycie daszków powinno być szczelne i odporne na przebicie przez spadające przedmioty. Używanie daszków ochronnych jako rusztowań lub miejsc składowania narzędzi, sprzętu, materiałów jest zabronione.

Instalacje rozdziału energii elektrycznej na terenie budowy powinny być zaprojektowane i wykonane oraz utrzymywane i użytkowane w taki sposób, aby nie stanowiły zagrożenia pożarowego lub wybuchowego, lecz chroniły pracowników przed porażeniem prądem elektrycznym. Roboty związane z podłączeniem, sprawdzaniem, konserwacją i naprawą instalacji i urządzeń elektrycznych mogą być wykonywane wyłącznie przez osoby posiadające odpowiednie uprawnienia. Rozdzielnice budowlane prądu elektrycznego znajdujące się na terenie budowy należy zabezpieczyć przed dostępem osób nieupoważnionych.

Przewody elektryczne zasilające urządzenia mechaniczne powinny być zabezpieczone przed uszkodzeniami mechanicznymi, a ich połączenia z urządzeniami mechanicznymi wykonane w sposób zapewniający bezpieczeństwo pracy osób obsługujących takie urządzenia.

Należy zapewnić dostateczną ilość wody zdatnej do picia pracownikom zatrudnionym na budowie oraz do celów higieniczno - sanitarnych, gospodarczych i przeciwpożarowych.

Na terenie budowy powinny być urządzone i wydzielone pomieszczenia higieniczno - sanitarne i socjalne - szatnie (na odzież roboczą i ochronną), umywalnie, jadalnie, suszarnie oraz ustępy.

Dopuszczalne jest korzystanie z istniejących na terenie budowy pomieszczeń i urządzeń higieniczno - sanitarnych inwestora, jeżeli przewiduje to zawarta umowa.

Na terenie budowy powinny być wyznaczone oznakowane, utwardzone i odwodnione miejsca do składania materiałów i wyrobów. Składowiska materiałów, wyrobów i urządzeń technicznych należy wykonać w sposób wykluczający możliwość wywrócenia, zsunęcia, rozsunięcia się lub spadnięcia składowanych wyrobów i urządzeń.

Materiały drobnicowe powinny być ułożone w stosy o wysokości nie większej niż 2,0 m, a stosy materiałów workowanych ułożone w warstwach krzyżowo do wysokości

LCT PROJEKT Przemysław Błoch

65-705 ZIELONA GÓRA UL. NAFTOWA 4/4

tel. +48 698 111 531, NIP:9730543143

nieprzekraczającej 10 -warstw. Odległość stosów przy składowaniu materiałów nie powinna być mniejsza niż:

- 0,75 m - od ogrodzenia lub zabudowań,
- 5,00 m - od stałego stanowiska pracy.

Opieranie składowanych materiałów lub wyrobów o płoty, słupy napowietrznych linii elektroenergetycznych, konstrukcje wsporcze sieci trakcyjnej lub ściany obiektu budowlanego jest zabronione.

Wchodzenie i schodzenie ze stosu utworzonego ze składowanych materiałów lub wyrobów jest dopuszczalne przy użyciu drabiny lub schodów.

Teren budowy powinien być wyposażony w sprzęt niezbędny do gaszenia pożarów, który powinien być regularnie sprawdzany, konserwowany i uzupełniany, zgodnie z wymaganiami producentów i przepisów przeciwpożarowych.

Ilość i rozmieszczenie gaśnic przenośnych powinno być zgodne z wymaganiami przepisów przeciwpożarowych.

6) Roboty wykończeniowe

Zagrożenia występujące przy wykonywaniu robót wykończeniowych:

- upadek pracownika z wysokości (brak balustrad ochronnych przy podestach roboczych rusztowania; brak stosowania sprzętu chroniącego przed upadkiem z wysokości przy wykonywaniu robót związanych z montażem lub demontażem rusztowania),
- uderzenie spadającym przedmiotem osoby postronnej korzystającej z ciągu pieszego usytuowanego przy budowanym lub remontowanym obiekcie budowlanym (brak wygrodzona strefy niebezpiecznej).

Roboty wykończeniowe zewnętrzne (elewacja budynku) mogą być wykonywane przy użyciu ruchomych podestów roboczych oraz rusztowań np. „MOSTOSTAL - BAUMANN”, „BOSTA - 70”, „STALKOL”, „RR - 1/30”, „PLETTAC”, „ROCO - 1”.

Montaż rusztowań, ich eksploatacja i demontaż powinny być wykonane zgodnie z instrukcją producenta lub projektem indywidualnym.

Osoby zatrudnione, przy montażu i demontażu rusztowań oraz monterzy podestów roboczych powinien posiadać wymagane uprawnienia.

Osoby dokonujące montażu i demontażu rusztowań obowiązane są do stosowania urządzeń zabezpieczających przed upadkiem z wysokości.

Przed montażem i demontażem rusztowań należy wyznaczyć i wygrodzić strefę niebezpieczną. Rusztowania i ruchome podesty robocze powinny być wykorzystywane zgodnie z przeznaczeniem. Odbiór rusztowania dokonuje się wpisem do dziennika budowy lub w protokole odbioru technicznego. W przypadku rusztowań systemowych dopuszczalne jest umieszczenie poręczy ochronnej na wysokości 1,00 m.

Rusztowania z elementów metalowych powinny być uziemione i posiadać instalację piorunochronną Rusztowania usytuowane bezpośrednio przy drogach, ulicach oraz w miejscach przejazdów i przejść dla pieszych, powinny posiadać daszki ochronne i osłonę z siatek ochronnych.

Stosowanie siatek ochronnych nie zwalnia z obowiązku stosowania balustrad. Roboty wykończeniowe wewnętrzne mogą być wykonywane z rusztowań składanych typu „Warszawa” (roboty tynkarskie, montażowe, instalacyjne) oraz drabin rozstawnych

LCT PROJEKT Przemysław Błoch

65-705 ZIELONA GÓRA UL. NAFTOWA 4/4

tel. +48 698 111 531, NIP:9730543143

(roboty malarskie). Montaż rusztowań, ich eksploatacja i demontaż powinny być wykonane zgodnie z instrukcją producenta.

Montaż i demontaż tego typu rusztowań może być przeprowadzony tylko i wyłącznie przez osoby odpowiednio przeszkolone w zakresie jego konstrukcji, montażu i demontażu. Rusztowania tego typu powinny być wykorzystywane zgodnie z przeznaczeniem.

Dopuszcza się wykonywanie robót malarskich przy użyciu drabin rozstawnych tylko do wysokości nieprzekraczalnej 4,0 m od poziomu podłogi.

Drabiny należy zabezpieczyć przed poślizgiem i rozsunięciem się oraz zapewnić ich stabilność. Przy ręcznej lub mechanicznej obróbce elementów kamiennych, pracownicy powinni używać środków ochrony indywidualnej, takich jak:

- gogle lub przyłbice ochronne,
- hełmy ochronne,
- rękawice wzmocnione skórą
- obuwie z wkładkami stalowymi chroniącymi palce stóp.

Stanowiska pracy powinny umożliwić swobodę ruchu, niezbędną do wykonywania pracy.

7) Instruktaż pracowników przed przystąpieniem do realizacji robót szczególnie niebezpiecznych

Szkolenia w dziedzinie bezpieczeństwa i higieny pracy dla pracowników zatrudnionych na stanowiskach robotniczych, przeprowadza się jako: szkolenie wstępne, szkolenie okresowe. Szkolenia te przeprowadzane są w oparciu o programy poszczególnych rodzajów szkolenia. Szkolenia wstępne ogólne („instruktaż ogólny”) przechodzą wszyscy nowo zatrudniani pracownicy przed dopuszczeniem do wykonywania pracy.

Obejmuje ono zapoznanie pracowników z podstawowymi przepisami bhp zawartymi w Kodeksie pracy, w układach zbiorowych pracy i regulaminach pracy, zasadami bhp obowiązującymi w danym zakładzie pracy oraz zasadami udzielania pierwszej pomocy.

Szkolenie wstępne na stanowisku pracy („Instruktaż stanowiskowy”) powinien zapoznać pracowników z zagrożeniami występującymi na określonym stanowisku pracy, sposobami ochrony przed zagrożeniami, oraz metodami bezpiecznego wykonywania pracy na tym stanowisku.

Pracownicy przed przystąpieniem do pracy, powinni być zapoznani z ryzykiem zawodowym związanym z pracą na danym stanowisku pracy.

Fakt odbycia przez pracownika szkolenia wstępnego ogólnego, szkolenia wstępnego na stanowisku pracy oraz zapoznania z ryzykiem zawodowym, powinien być potwierdzony przez pracownika na piśmie oraz odnotowany w aktach osobowych pracownika.

Na placu budowy powinny być udostępnione pracownikom do stałego korzystania, aktualne instrukcje bezpieczeństwa i higieny pracy dotyczące:

- wykonywania prac związanych z zagrożeniami wypadkowymi lub zagrożeniami zdrowia pracowników,
- obsługi maszyn i innych urządzeń technicznych,
- postępowania z materiałami szkodliwymi dla zdrowia i niebezpiecznymi,
- udzielania pierwszej pomocy.

W/w instrukcje powinny określać czynności do wykonywania przed rozpoczęciem danej pracy, zasady i sposoby bezpiecznego wykonywania danej pracy, czynności do

LCT PROJEKT Przemysław Błoch

65-705 ZIELONA GÓRA UL. NAFTOWA 4/4

tel. +48 698 111 531, NIP:9730543143

wykonywania po jej zakończeniu oraz zasady postępowania w sytuacjach awaryjnych stwarzających zagrożenia dla życia lub zdrowia pracowników.

Nie wolno dopuścić pracownika do pracy, do której wykonywania nie posiada wymaganych kwalifikacji lub potrzebnych umiejętności, a także dostatecznej znajomości przepisów oraz zasad BHP.

Bezpośredni nadzór nad bezpieczeństwem i higieną pracy na stanowiskach pracy sprawują odpowiednio kierownik budowy (kierownik robót) oraz mistrz budowlany, stosownie do zakresu obowiązków.

8) Środki techniczne i organizacyjne zapobiegające niebezpieczeństwom wynikającym z wykonywania robót budowlanych.

Bezpośredni nadzór nad bezpieczeństwem i higieną pracy na stanowiskach pracy sprawują odpowiednio kierownik budowy (kierownik robót) oraz mistrz budowlany, stosownie do zakresu obowiązków.

Nieprzestrzeganie przepisów bhp na placu budowy prowadzi do powstania bezpośrednich zagrożeń dla życia lub zdrowia pracowników.

- przyczyny organizacyjne powstania wypadków przy pracy:

- a) niewłaściwa ogólna organizacja pracy:
 - 1) nieprawidłowy podział pracy lub rozplanowanie zadań,
 - 2) niewłaściwe polecenia przełożonych,
 - 3) brak nadzoru,
 - 4) brak instrukcji posługiwania się czynnikami materialnym,
 - 5) tolerowanie przez nadzór odstępstw od zasad bezpieczeństwa pracy,
 - 6) brak lub niewłaściwe przeszkolenie w zakresie bezpieczeństwa pracy i ergonomii,
 - 7) dopuszczenie do pracy człowieka z przeciwwskazaniami lub bez badań lekarskich;

b) niewłaściwa organizacja stanowiska pracy:

- 1) niewłaściwe usytuowanie urządzeń na stanowiskach pracy,
- 2) nieodpowiednie przejścia i dojścia,
- 3) brak środków ochrony indywidualnej lub niewłaściwy ich dobór

- przyczyny techniczne powstania wypadków przy pracy:

a) niewłaściwy stan czynnika materialnego:

- 1) wady konstrukcyjne czynnika materialnego będące źródłem zagrożenia,
- 2) niewłaściwa stateczność czynnika materialnego,
- 3) brak lub niewłaściwe urządzenia zabezpieczające,
- 4) brak środków ochrony zbiorowej lub niewłaściwy ich dobór,
- 5) brak lub niewłaściwa sygnalizacja zagrożeń,
- 6) niedostosowanie czynnika materialnego do transportu, konserwacji lub napraw;

b) niewłaściwe wykonanie czynnika materialnego:

- 1) zastosowanie materiałów zastępczych,
- 2) niedotrzymanie wymaganych parametrów technicznych;

c) wady materiałowe czynnika materialnego:

- 1) ukryte wady materiałowe czynnika materialnego;

d) niewłaściwa eksploatacja czynnika materialnego:

LCT PROJEKT Przemysław Błoch

65-705 ZIELONA GÓRA UL. NAFTOWA 4/4

tel. +48 698 111 531, NIP:9730543143

- 1) nadmierna eksploatacja czynnika materialnego,
- 2) niedostateczna konserwacja czynnika materialnego,
- 3) niewłaściwe naprawy i remonty czynnika materialnego.

Osoba kierująca pracownikami jest obowiązana:

- organizować stanowiska pracy zgodnie z przepisami i zasadami bezpieczeństwa i higieny pracy,
- dbać o sprawność środków ochrony indywidualnej oraz ich stosowania zgodnie z przeznaczeniem,
- organizować, przygotowywać i prowadzić prace, uwzględniając zabezpieczenie pracowników przed wypadkami przy pracy, chorobami zawodowymi i innymi chorobami związanymi z warunkami środowiska pracy,
- dbać o bezpieczny i higieniczny stan pomieszczeń pracy i wyposażenia technicznego, a także o sprawność środków ochrony zbiorowej i ich stosowania zgodnie z przeznaczeniem,

Na podstawie:

- oceny ryzyka zawodowego występującego przy wykonywaniu robót na danym stanowisku pracy
- wykazu prac szczególnie niebezpiecznych,
- określenia podstawowych wymagań bhp przy wykonywaniu prac szczególnie niebezpiecznych,
- wykazu prac wykonywanych przez co najmniej dwie osoby,
- wykazu prac wymagających szczególnej sprawności psychofizycznej,

kierownik budowy powinien podjąć stosowne środki profilaktyczne mające na celu:

- zapewnić organizację pracy i stanowisk pracy w sposób zabezpieczający pracowników przed zagrożeniami wypadkowymi oraz oddziaływaniem czynników szkodliwych i uciążliwych,
- zapewnić likwidację zagrożeń dla zdrowia i życia pracowników głównie przez stosowanie technologii, materiałów i substancji nie powodujących takich zagrożeń.

W razie stwierdzenia bezpośredniego zagrożenia dla życia lub zdrowia pracowników osoba kierująca, pracownikami obowiązana jest do niezwłocznego wstrzymania prac i podjęcia działań w celu usunięcia tego zagrożenia.

Pracownicy zatrudnieni na budowie, powinni być wyposażeni w środki ochrony indywidualnej oraz odzież i obuwie robocze, zgodnie z tabelą norm przydziału środków ochrony indywidualnej oraz odzieży i obuwia roboczego opracowaną przez pracodawcę.

Środki ochrony indywidualnej w zakresie ochrony zdrowia i bezpieczeństwa użytkowników tych środków powinny zapewniać wystarczającą ochronę przed występującymi zagrożeniami (np. upadek z wysokości, uszkodzenie głowy, twarzy, wzroku, słuchu).

Kierownik budowy obowiązany jest informować pracowników o sposobach posługiwania się tymi środkami.

Uwaga!

Wszystkie roboty należy prowadzić pod nadzorem Konserwatora Zabytków.

Zastosowany system musi posiadać stosowne aprobaty techniczne, certyfikat zgodności oraz winien być sklasyfikowany jako nierozprzestrzeniający ognia. Niezależnie od

LCT PROJEKT Przemysław Błoch

65-705 ZIELONA GÓRA UL. NAFTOWA 4/4

tel. +48 698 111 531, NIP:9730543143

powyższych wskazań obowiązują wszystkie uwarunkowania zawarte w załączonych kartach technicznych proponowanych materiałów.

Wszystkie kratki wentylacyjne należy odtworzyć.

Wszystkie materiały pochodzące z rozbiórki przy pracach remontowych należy usunąć z placu budowy i składować na wysypisku miejskim. Dla inwestycji wymaga się wykonanie przez Kierownika budowy planu BiOZ.

Opracował: Hanna Błoch



LCT PROJEKT Przemysław Błoch

65-705 ZIELONA GÓRA UL. NAFTOWA 4/4

tel. +48 698 111 531, NIP:9730543143

III. OŚWIADCZENIE PROJEKTANTA

Oświadczam, że projekt budowlany:

<u>Zamierzenie budowlane</u>	<u>REMONT ELEWACJI BUDYNKU MIESZKALNEGO</u>
<u>Adres</u>	<u>KUBIKA 11 , 59-700 BOLESŁAWIEC</u>
<u>Kategoria obiektu budowlanego</u>	<u>KATEGORIA XIII- POZOSTAŁE BUDYNKI MIESZKALNE</u>
<u>Działka</u>	j. ewidencyjna: 020101_1 obręb: 0009 Bolesławiec działka nr: 324/8
<u>Inwestor</u>	WSPÓLNOTA MIESZKANIOWA UL. KUBIKA 11, 59-700 BOLESŁAWIEC

został wykonany zgodnie z obowiązującymi normami i przepisami oraz wiedzą techniczną, i jest kompletna z punktu widzenia celu jakiego ma służyć.

FUNKCJA/ SPECJALNOŚĆ	IMIĘ I NAZWISKO	UPRAWNIENIA	DATA I PODPIS
Projektant Architektura	Hanna Błoch	193/82/ZG do projektowania w specjalności arch. konstr.- budowlanej	10-09-2021 

Zielona Góra, wrzesień 2021

Nr ewid. WBPP/N 193/82/Zg

STWIERDZENIE PRZYGOTOWANIA ZAWODOWEGO do pełnienia samodzielnych funkcji technicznych w budownictwie

Na podstawie § 5.2 § 6.2 i 3 § 7
oraz § 13, ust. 1 pkt 112 lit. - rozporządzenia Ministra Gospodarki
Terenowej i Ochrony Środowiska z dnia 20 lutego 1975 r. w sprawie
samodzielnych funkcji technicznych w budownictwie (Dz. U. Nr 8
poz. 46) stwierdza się, że:

Obywatel Hanna B L O C H

technik budowlany

urodzony dnia 24 grudnia 1950r. - Gniezno

posiada przygotowanie zawodowe do wykonywania samodzielnych
funkcji kierownika budowy i robót

w specjalności arch. konstrukcyjno-budowlanej

oraz jest upoważniony do:

- 1/ kierowania, kontrolowania i nadzorowania budowy i robót
kierowania i kontrolowania wytwarzania konstrukcyjnych
elementów budowlanych oraz oceniania i badania stanu techn-
icznego w zakresie wszelkich budynków i innych budowli
o powszechnie znanych rozwiązaniach konstrukcyjnych z wyją-
ciem linii, węzłów i stacji kolejowych, dróg oraz technisko-
wych dróg startowych i manipulacyjnych, mostów, budowli
hydrotechnicznych i wodno-melioracyjnych,
- 2/ sporządzania w budownictwie osób fizycznych projektów
w zakresie rozwiązań architektonicznych:
 - a/ budynków inwentarskich i gospodarczych, adaptacji projektów
typowych i powtarzalnych innych budynków oraz sporządza-
nia planów realizacyjnych zagospodarowania działki
związanych z realizacją tych budynków,
 - b/ budowli nie będących budynkami.



Z up. wojewoody

mgr inż. arch. M. N. Wyczalkowski
Główny Architekt Województwa

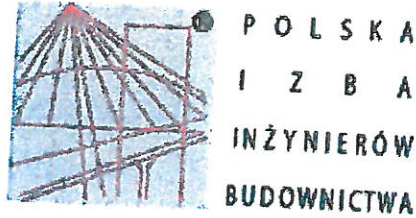

P O L S K A
I Z B A
I N Ż Y N I E R Ó W
B U D O W N I C T W A

Zaświadczenie

o numerze weryfikacyjnym:

LBS-J28-M4K-HC1 *

Pan Przemysław Błoch o numerze ewidencyjnym LBS/BO/0010/11
adres zamieszkania ul. Spokojna 3, 66-015 Przylep
jest członkiem Lubuskiej Okręgowej Izby Inżynierów Budownictwa i posiada wymagane
ubezpieczenie od odpowiedzialności cywilnej.
Niniejsze zaświadczenie jest ważne od 2021-02-01 do 2022-01-31.

Zaświadczenie zostało wygenerowane elektronicznie i opatrzone bezpiecznym podpisem elektronicznym
weryfikowanym przy pomocy ważnego kwalifikowanego certyfikatu w dniu 2021-02-05 roku przez:

Ewa Bosy, Przewodniczący Rady Lubuskiej Okręgowej Izby Inżynierów Budownictwa.

(Zgodnie art. 5 ust 2 ustawy z dnia 18 września 2001 r. o podpisie elektronicznym (Dz. U. 2001 Nr 130 poz. 1450) dane w postaci
elektronicznej opatrzone bezpiecznym podpisem elektronicznym weryfikowanym przy pomocy ważnego kwalifikowanego certyfikatu są
równoważne pod względem skutków prawnych dokumentom opatrzonym podpisami własnoręcznymi.)

* Weryfikację poprawności danych w niniejszym zaświadczeniu można sprawdzić za pomocą numeru weryfikacyjnego zaświadczenia na
stronie Polskiej Izby Inżynierów Budownictwa www.piib.org.pl lub kontaktując się z biurem właściwej Okręgowej Izby Inżynierów
Budownictwa.

DECYZJA

Na podstawie art. 24 ust. 1 pkt 1 i 2 ustawy z dnia 15 grudnia 2000 r. o samorządach zawodowych architektów oraz inżynierów budownictwa (t.j. Dz. U. 2016 r. poz. 1725 z późn. zm.) i art. 12 ust. 2 i ust. 3, ust. 4c pkt 2, art. 14 ust. 1 pkt 2 ustawy z dnia 7 lipca 1994 r. Prawo budowlane (t.j. Dz. U. 2017 r. poz. 1332 z późn. zm.) oraz § 12 ust. 2 rozporządzenia Ministra Infrastruktury i Rozwoju z dnia 11 września 2014 r. w sprawie samodzielnych funkcji technicznych w budownictwie (Dz.U.2014 r. poz. 1278), po ustaleniu, że zostały spełnione warunki w zakresie przygotowania zawodowego oraz po złożeniu egzaminu na uprawnienia budowlane z wynikiem pozytywnym

Pan Przemysław Błoch
magister inżynier budownictwa
ur. dnia 11-06-1979r. w Koźuchowie
otrzymuje

UPRAWNIENIA BUDOWLANE
numer ewidencyjny LBS/0078/PBKB/18
do projektowania
w specjalności konstrukcyjno-budowlanej
bez ograniczeń

UZASADNIENIE

W związku z uwzględnieniem w całości żądania strony, na podstawie art. 107 § 4 K.p.a. odstępuje się od uzasadnienia decyzji. Zakres nadanych uprawnień budowlanych wskazano na odwrocie decyzji.

Pouczenie

Od niniejszej decyzji służy odwołanie do Krajowej Komisji Kwalifikacyjnej Polskiej Izby Inżynierów Budownictwa w Warszawie, za pośrednictwem Okręgowej Komisji Kwalifikacyjnej Lubuskiej Okręgowej Izby Inżynierów Budownictwa w terminie 14 dni od daty jej doręczenia.

§1. W trakcie biegu terminu do wniesienia odwołania strona może zrzec się prawa do wniesienia odwołania wobec organu administracji publicznej, który wydał decyzję. §2. Z dniem doręczenia organowi administracji publicznej o zrzeczeniu się prawa do wniesienia odwołania przez ostatnią ze stron postępowania, decyzja staje się ostateczna i prawomocna.

W przypadku złożenia przez stronę oświadczenia o zrzeczeniu się prawa do odwołania od decyzji, stronie nie przysługuje prawo do odwołania się ani skargi do sądu administracyjnego.

Skład orzekający Okręgowej Komisji Kwalifikacyjnej

1. mgr inż. Waldemar Oleczak
2. inż. Andrzej Wesoly
3. mgr inż. Grażyna Loks

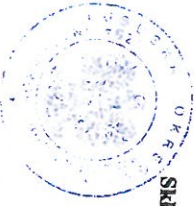

[Signature]
.....
[Signature]
.....
[Signature]
.....

- Otrzymała:**
1. Pan Przemysław Błoch
 2. Okręgowa Rada Lubuskiej Okręgowej Izby Inżynierów Budownictwa
 3. Główny Inspektor Nadzoru Budowlanego
 4. w/a

Uprawnienia budowlane nadane

Panu Przemysławowi Błoch
magistrowi inżynierowi budownictwa
ur. dnia 11-06-1979r. w Koźuchowie

numer ewidencyjny LBS/0078/PBKB/18
do projektowania
w specjalności konstrukcyjno-budowlanej
bez ograniczeń
upoważniają do

1. Na mocy § 12 ust. 1 Rozporządzenia z dnia 11 września 2014r. w sprawie samodzielnych funkcji technicznych w budownictwie (Dz.U.2014 r. poz. 1278) i art. 12 ust. 2 i ust. 3, ust. 4c pkt 2, art. 14 ust. 1 pkt 2 ustawy z dnia 7 lipca 1994 r. Prawo budowlane (t.j. Dz. U. 2017 r. poz. 1332 z późn. zm.) oraz § 12 ust. 2 rozporządzenia Ministra Infrastruktury i Rozwoju z dnia 11 września 2014 r. w sprawie samodzielnych funkcji technicznych w budownictwie (Dz.U.2014 r. poz. 1278), po ustaleniu, że zostały spełnione warunki w zakresie przygotowania zawodowego oraz po złożeniu egzaminu na uprawnienia budowlane z wynikiem pozytywnym

2. Na mocy § 10 Rozporządzenia z dnia 11 września 2014 r. w sprawie samodzielnych funkcji technicznych w budownictwie (Dz. U. 2014 r. poz. 1278), uprawnienia budowlane do projektowania w danej specjalności uprawniają do sporządzania projektu zagospodarowania działki lub terenu, w zakresie tej specjalności.

3. Na mocy art. 12 ust. 1 pkt 1 i 5 ustawy z dnia 7-07-1994 r. Prawo budowlane (t.j. Dz. U. 2017 r. poz. 1332 z późn. zm.), uprawnienia w danej specjalności upoważniają:
1) projektowanie, sprawdzanie projektów architektoniczno-budowlanych i sprawowanie nadzoru autorskiego;
2) do sprawowania kontroli technicznej utrzymania obiektów budowlanych.

Skład orzekający Okręgowej Komisji Kwalifikacyjnej:

1. mgr inż. Waldemar Oleczak
2. inż. Andrzej Wesoly
3. mgr inż. Grażyna Loks

[Signature]
.....
[Signature]
.....
[Signature]
.....

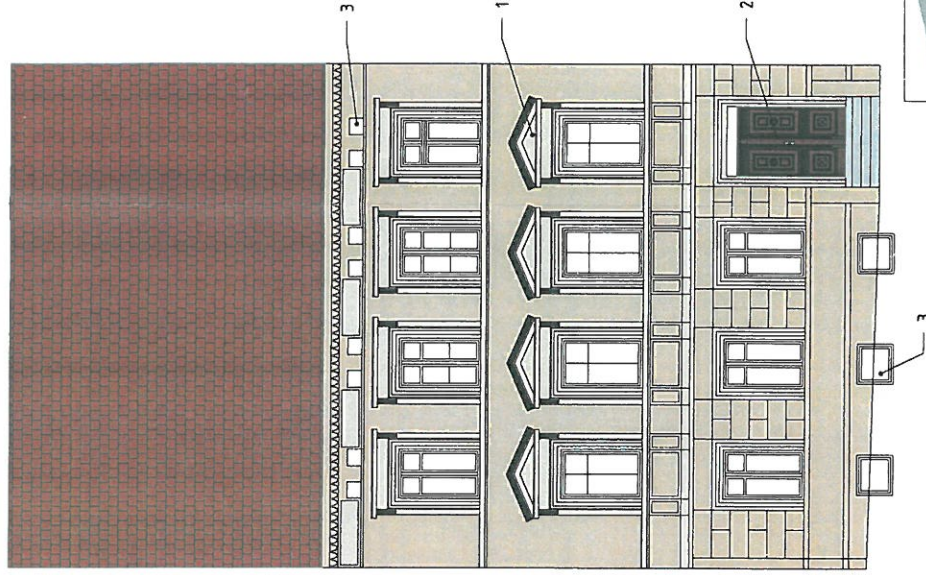



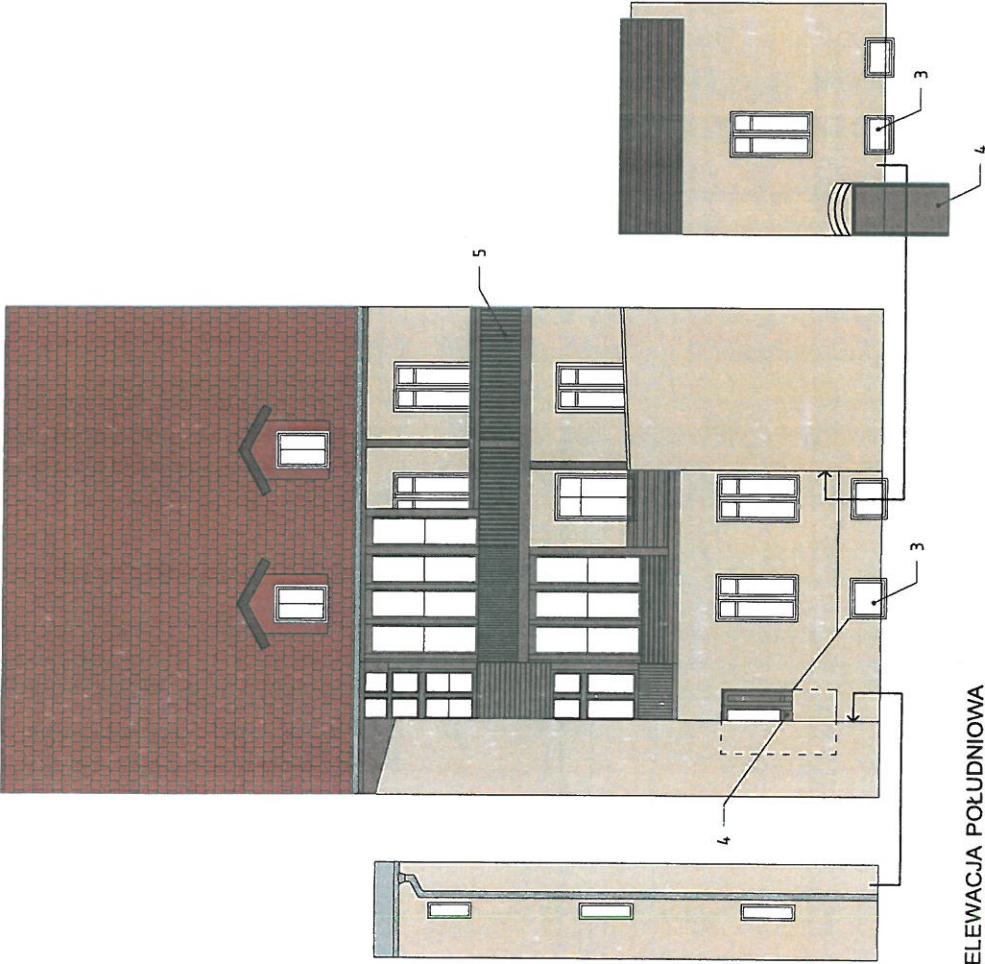

ELEWACJA PÓLNOČNA



ELEWACJA POŁUDNIOWA

KOLORYSTYKA wg WZORNIKA
FIRMY BAUMIT

-  KOLOR 1 - 0355
-  KOLOR 2 - 0357
-  KOLOR RAL - 3009
-  KOLOR RAL - 8002

- 1 RENOWACJA DETALU ELEWACJI (OPASKI, GZYMSY, PILASTRY, KOLUMNY)
- 2 RENOWACJA DRZWI
- 3 WYMIANA OKIEN
- 4 RENOWACJA KONSTRUKCJI BALKONU

LCTPROJEKT PRZEMYSŁAW BŁOCH
 ul. Nałtowa 4/4, 65-705 Zielona Góra
 NIP 973 05 43 143, tel. 690 111 531

adres: Budynek mieszkalny wielorodzinny
 ul. Kubika 11, 59-700 Bolesławiec

projektant: Hanna Bloch
 uprawnienia budowlane do projektowania w specjalności arch. konstr.-budowlanej nr 1937/817/26

opracował: mgr inż. Przemysław Bloch
 uprawnienia budowlane do projektowania w specjalności arch. konstr.-budowlanej nr 135/00187/869/18

mgr inż. arch. Anna Zasacka

data: 10.09.2021

nr rys.: A-1

1:100

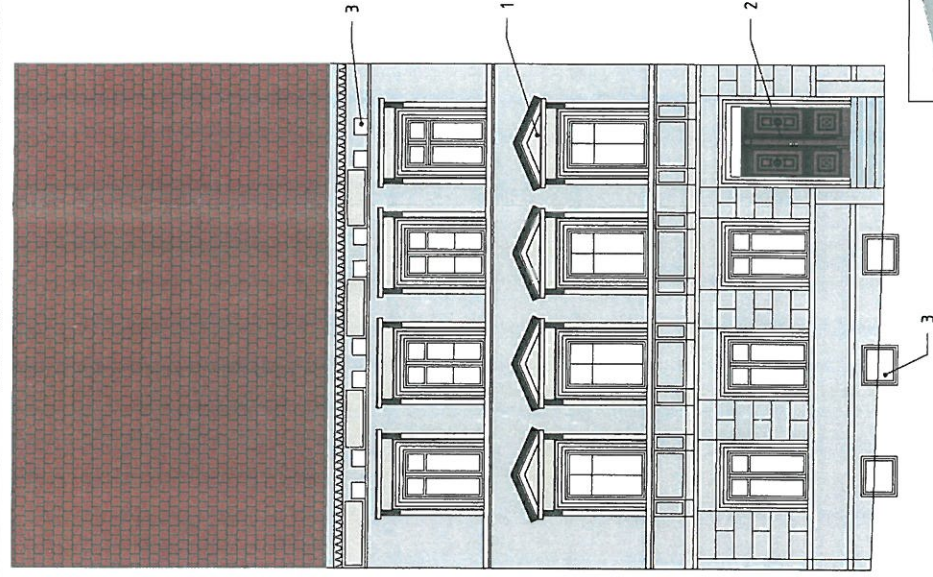

ELEWACJA PÓŁNOČNA

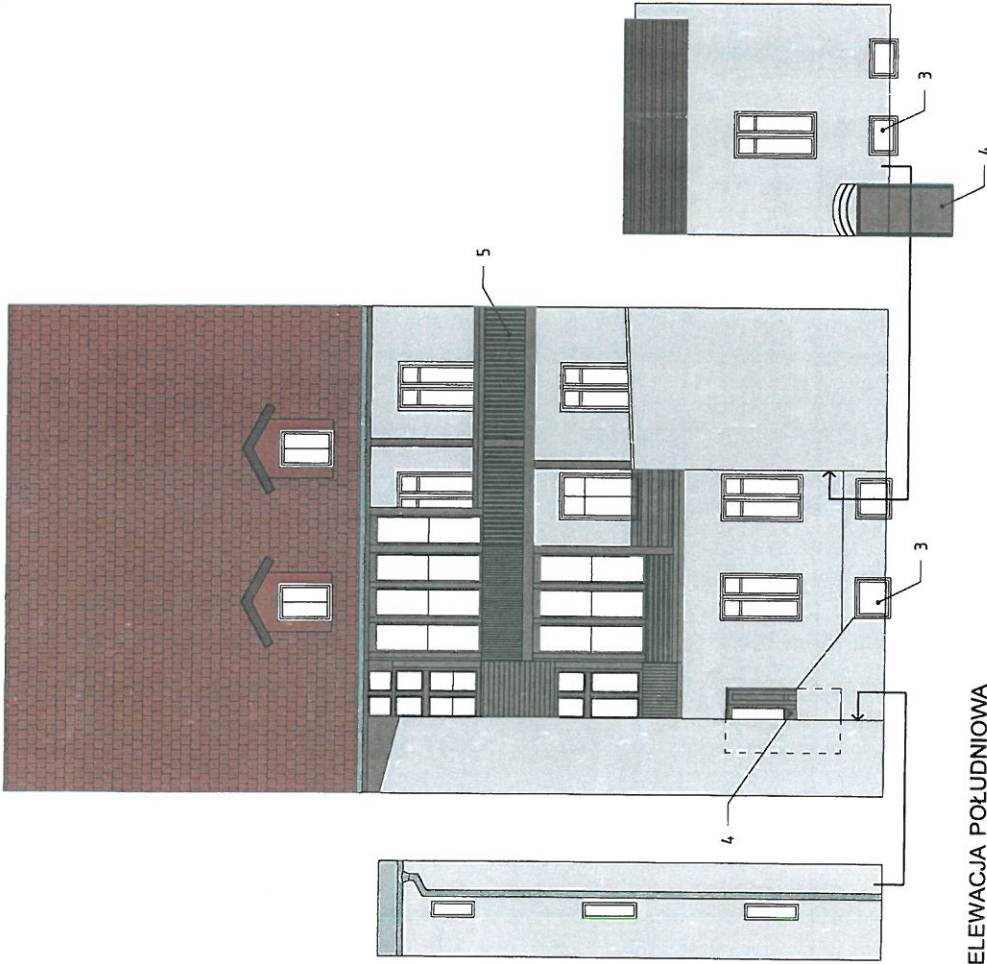

ELEWACJA POŁUDNIOWA



KOLORYSTYKA wg WZORNIKA
FIRMY BAUMIT

-  KOLOR 1 - 0907
-  KOLOR 2 - 0357
-  KOLOR-RAL 3 3009
-  KOLOR-RAL 8002

- 1 RENOWACJA DETALU ELEWACJI (OPASKI, GZYMSY, PILASTRY, KOLUMNY)
- 2 RENOWACJA DRZWI
- 3 WYMIANA OKIEN
- 4 WYMIANA DRZWI
- 5 RENOWACJA KONSTRUKCJI BALKONU



LCT PROJEKT PRZEMYSŁAW BŁOCH
ul. Nałtowa 4/4, 65-705 Zielona Góra
NIP: 973 05 43 143, tel. 698 111 531

biżeczki: Budynek mieszkalny wielorodzinny	
adres: ul. Kubika 11, 59-700 Bolesławiec	
projektant:	podpis: 
Hanna Bloch	
uprawnienia budowlane do projektowania w specjalności arch. (wzrost. - budowlanej) nr 193/182/266	
opracował:	podpis: 
mgr inż. Przemysław Bloch	
uprawnienia budowlane do projektowania bez ograniczeń w specjalności architektura - budowlanej nr 1852001879886/1E	
opracował:	podpis: 
mgr inż. arch. Anna Zasacka	
tytuł rysunku:	
Elewacje	
skala:	
1:100	
data:	10.09.2021
nr. rys.	A - 1